

Tester hrúbky laku P-13-AL



Návod na použitie

Návod na použitie pre model: P-13-FE / P-13-AL / P-13-S-FE / P-13-S-AL

Merač hrúbky laku je zariadenie, ktoré sa používa na meranie hrúbky laku na automobile.

Na základe meraní môžeme konštatovať, že povrch bol opravený (natretý, vyplnený). Prístroj meria v mikrometrovej jednotke (μm).

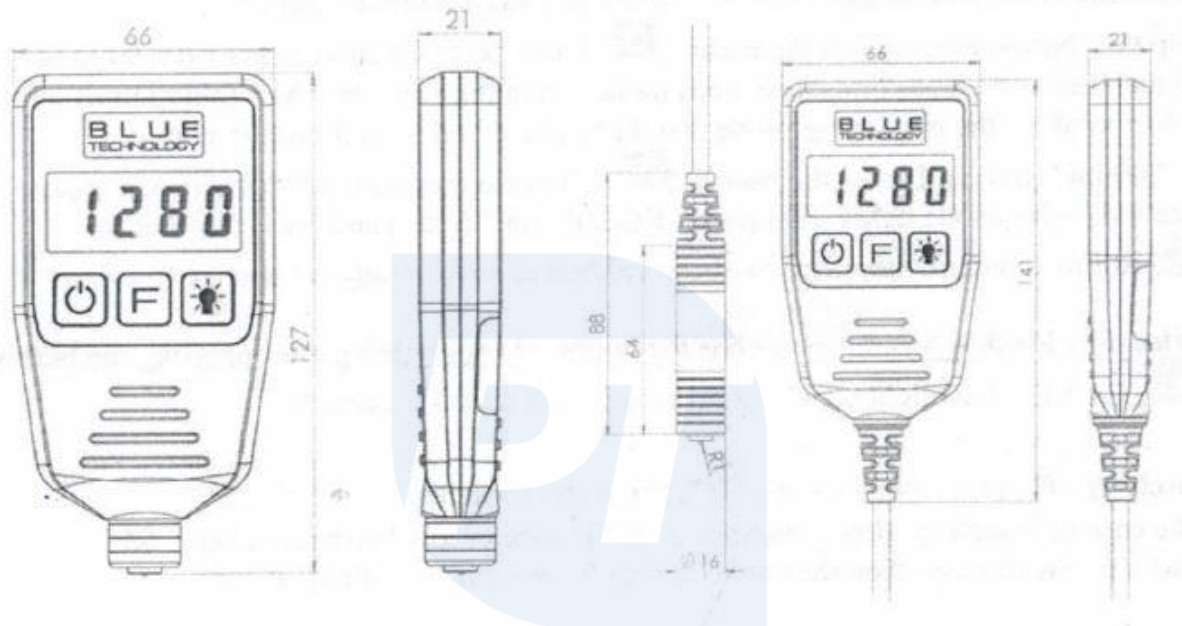

P-13-FE / P-13-AL

P-13-S-FE / P-13-S-AL

Rozdiely medzi modelmi:

S - znamená, že merač má na drôte sondu

FE - znamená, že merač je určený na testovanie na oceľových, pozinkovaných oceľových podkladoch.



AI - znamená, že merač je určený na testovanie na hliníkových, oceľových a pozinkovaných oceľových podkladoch.

Napájanie - odporúčané napájanie pomocou alkalických batérií 2x 1,5 V AAA (R3)

Zapnutie merača - držte tlačidlo „  “ po dobu 1 sekundy.

Vykonávanie meraní - sondu merača naneste na testovaný povrch ľahkým zatlačením a pridržením, následne meradlo zmeria vzdialenosť od povrchu sondy k povrchu kovu, t. j. hrúbku laku. Je dôležité, aby sonda a testovaný povlak boli čisté. Častice znečisťujúcich látok môžu chybné zvýšiť výsledok merania.

Kalibrácia - v prípade chybných meraní je možné vykonať kalibráciu pomocou priložených referenčných doštičiek. Sivý oceľový plech a červený hliníkový plech.

Držte stlačené tlačidlo na merači „  “, kým sa nezačne odpočítavanie od 99 do 00 a potom merač prejde do kalibračného režimu. Potom sa zobrazí správa „AL“ (hliník) - meracia sonda by mala byť umiestnená na kalibračnú doštičku AL-200um (červená) a stlačte tlačidlo  potom sa objaví správa "FE" (oceľ) - umiestnite sondu na kalibračnú dosku "FE-200 um" (sivá) a stlačte tlačidlo  .

V tomto okamihu bol merač kalibrovaný a je pripravený na použitie.

Podsvietenie – merač má možnosť podsvietenia po stlačení  tlačidla sa LED dióda zhasne sama po 15 sekundách.

Vypnutie - stlačte tlačidlo  a merač sa vypne. Merač sa sám vypne v prípade nečinnosti 2 minúty alebo v prípade slabých batérií. Potom sa na displeji zobrazí „BA“, v tomto prípade by ste mali batérie vymeniť za nové.

Funkcia zvukovej signalizácie hrúbky vrstvy a tmelu:

- Jedno krátke pípnutie - pôvodný lak (0 μm - 170 μm)
- Dve krátke pípnutia - dve vrstvy laku (od 170 μm do 350 μm)
- Jedno dlhé pípnutie – tmel (350 μm - 2000 μm)

Zapnutie zvukovej funkcie pri vypnutej funkcii HOLD spôsobí reprodukciu zvukového signálu.

„Zvuková a vizuálna signalizácia hrúbky laku a tmelu“, je to funkcia zameraná na ľudí, ktorí majú ťažkosti s odhadom hrúbky farby automobilu, čo nám uľahčuje interpretáciu výsledkov meraní. Je potrebné poznamenať, že funkcia „Zvuková a vizuálna signalizácia hrúbky vrstvy“ slúži iba na informačné účely a nemôže byť základom pre určenie, či bol automobil podrobený opravám.

Signalizácia farbou obrazovky:

Zelená - pôvodný lak

Orange - dve vrstvy laku

Červená - tmel

Pozor! Meranie môže byť rušené mobilným telefónom (počas rozhovoru na samotnom merači) alebo inými zariadeniami, ktoré generujú silné elektromagnetické pole, napríklad antény od CB - RADIO a silné magnety.

Rozlíšenie merania, rozsahy

Oceľ: 0 μm - 500 μm rozlíšenie 1 μm , 500 μm - 2000 μm rozlíšenie 10 μm , 2000 μm - 5000 μm rozlíšenie 100 μm

Hliník: 0 μm - 500 μm rozlíšenie 1 μm , 500 μm - 2000 μm rozlíšenie 10 μm

Tabuľka 16 pracovných režimov a ich zmena:

Zmeny prevádzkového režimu sa uskutočňujú stlačením "" - dlhé pridržanie zmení funkčný režim a jeho zobrazenie na obrazovke. Krátkym stlačením sa na obrazovke zobrazí aktuálny prevádzkový režim.

Režim	Rozlíšenie	Podsvietenie	Zvuk	Podržanie(HOLD)
F1	10	√	√	√
F2	10	√	√	X
F3	10	√	X	√
F4	10	√	X	X
F5	10	X	√	√
F6	10	X	√	X
F7	10	X	X	√
F8	10	X	X	X
F9	1	√	√	√
F10	1	√	√	X
F11	1	√	X	√
F12	1	√	X	X
F13	1	X	√	√
F14	1	X	√	X
F15	1	X	X	√
F16	1	X	X	X

Lakkvastagság mérő P-13-AL



Használati útmutató

Lakkvastagság mérő

Használati útmutató a következő modellekhez: **P-13-FE / P-13-AL / P-13-S-FE / P-13-S-AL**

A lakkvastagság mérő olyan berendezés, ami gépjárművek lakkrétegének vastagságát méri. A mérések alapján meg lehet állapítani, hogy a felület volt-e javítva (átfestve, gittelve...)
A műszer mikrométer egységben mér (μm).

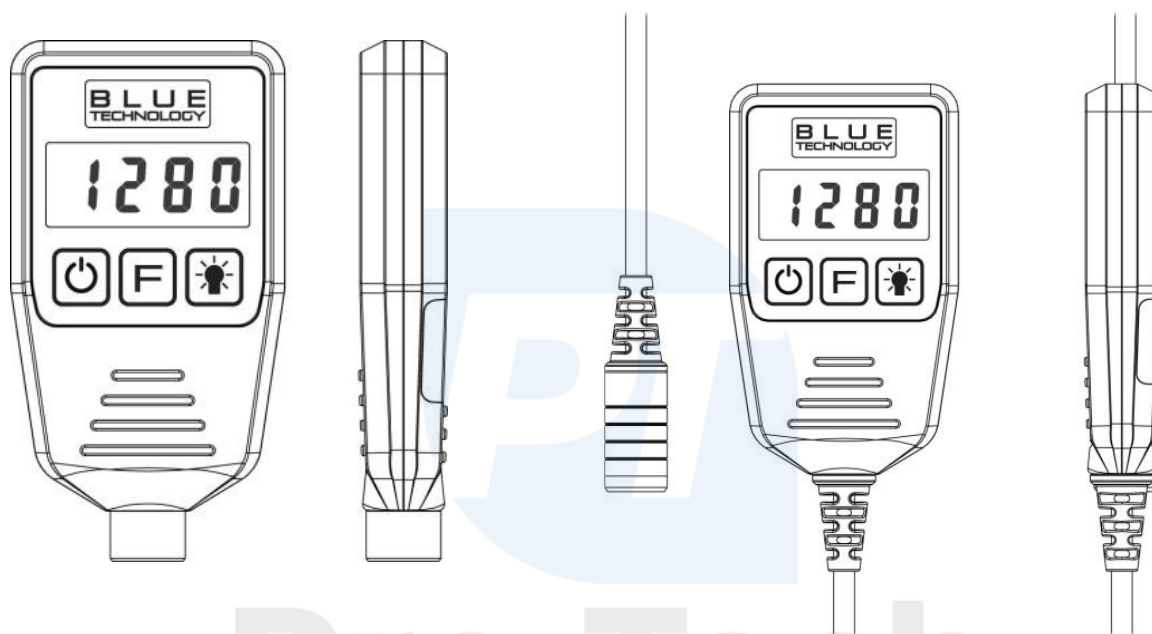

P-13-FE / P-13-AL

P-13-S-FE / P-13-S-AL

Különbség a modellek közt:

S – azt jelenti, hogy a mérőműszer drótján szonda van

FE – azt jelenti, hogy a mérőműszert acél és cinezett alapokon történő mérésre ajánlják



AL - azt jelenti, hogy a mérőműszert alumínium, acél és cinezett alapokon történő mérésre ajánlják

Tápforrás – ajánlott tápegység alkáli szárazelem 2x 1,5 V AAA (R3)

Mérőműszer bekapcsolása – tartsa a gombot „” 1 másodpercig.

Mérések végrehajtása – vigye fel a műszer szondáját a mért felületre enyhe nyomással és biztos tartással, ebben a pontban a műszer a szonda távolságát méri a fémfelületig, tehát a lakk vastagságát. Fontos, hogy a szonda és a mért felület tiszta legyen. A szennyező anyag részecskéi megzavarhatják a mérés eredményét.

Kalibrálás – hibás mérési eredmények esetében a csatolt referenciós lapok segítségével be lehet kalibrálni a műszert. Szürke acél lap és piros alumínium lap *.

Tartsa a benyomott gombot „”, míg el nem kezdődik a visszaszámlálás 99-től 00-ig, aztán a műszer átáll kalibrációs rezsimbe. Aztán kiíródik „AL” (alumínium) * üzenet – a mérő szondát az AL-200 um "(piros) kalibrációs lapra kell helyezni és megnyomni a "" gombot, majd megjelenik az üzenet " FE "(acél) – helyezze a szondát a kalibrációs lapra " FE-200 um "(szürke) és az „”, gombot nyomja be. Ebben a pillanatban a műszer be lett kalibrálva és kész a használatra

Alávilágítás - Lámpa – a műszert alá lehet világítani, ha megnyomja a „” gombot, a LED alávilágítás kikapcsol 15 másodperc után.

Kikapcsolás – nyomja meg a „” gombot. A műszer 2 perc után kikapcsol, ha nincs használva, vagy ha lemerül az elem. Ezután a kijelzőn a „BA” felirat jelenik meg, ebben az esetben ki kell cserélni az elemet újra.

Hangjelzés funkció rétegvastagság és gitt jelzésére:

- Egy rövid csipogás – eredeti lakk (0 μm - 170 μm)
- Két rövid csipogás – két réteg lakk (170 μm - 350 μm)
- Egy hosszú csipogás – vastag lakk vagy gitt réteg (350 μm - 2 000 μm)

A hangjelzés funkció bekapcsolása a kikapcsolt HOLD funkció alatt a hangjelzés reprodukcióját váltja ki.

„A lakk és gittréteg vastagságának hang és vizuális jelzése“, egy funkció azon emberek részére, akiknek gondot okoz a gépjármű festékrétegének vastagságát felbecsülni, megkönnyíti a mérések eredményének értelmezését. Megjegyezzük, hogy ez a funkció - „A lakk és gittréteg vastagságának hang és vizuális jelzése“ csupán informatív jellegű, é snem lehet alapja annak megállapítására, hogy a gépjármű javítva-e volt.

Kijelző színjelzése:

Zöld - eredeti lakk

Narancssárga – két réteg lakk

Piros – vastag lakk vagy gitt réteg

Vigyázat! A mérést megzavarhatja a mobiltelefon vagy más, erős elektromágneses teret generáló készülék, például CB - RADIO antennák és erős mágnesek.

Mérés felbontás, hatókör:

Acél: 0 µm - 500 µm felbontás 1 µm, 500 µm - 2000 µm felbontás 10 µm, 2000 µm - 5000 µm felbontás 100 µm

Alumínium: 0 µm - 500 µm felbontás 1 µm, 500 µm - 2000 µm felbontás 10 µm

16 üzemmód és változtatásai táblázata:

Az üzemmód változtatása a " **F** " gomb megnyomásával történik – hosszan megtartása megváltoztatja az üzemmódot és megjelenítését a kijelzőn. Rövid gombnyomással az aktuális üzemmód jelenik meg a kijelzőn.

Üzemmód	Felbontás	Alávilágítás	Hang	Befagyasztás(HOLD)
F1	10	✓	✓	✓
F2	10	✓	✓	X
F3	10	✓	X	✓
F4	10	✓	X	X
F5	10	X	✓	✓

F6	10	X	✓	X
F7	10	X	X	✓
F8	10	X	X	X
F9	1	✓	✓	✓
F10	1	✓	✓	X
F11	1	✓	X	✓
F12	1	✓	X	X
F13	1	X	✓	✓
F14	1	X	✓	X
F15	1	X	X	✓
F16	1	X	X	X



Pro-Tech
shop